

Manuale dell'utente e libro dei componenti Speedseed Walk Behind

Modello:

Numero di serie:

Traduzione del manuale originale

REDEXIM

Kwekerijweg 8
3709 JA Zeist
the Netherlands
T: (31)30 6933227
F: (31)30 6933228
E: verti-drain@redexim.com
www.redexim.com

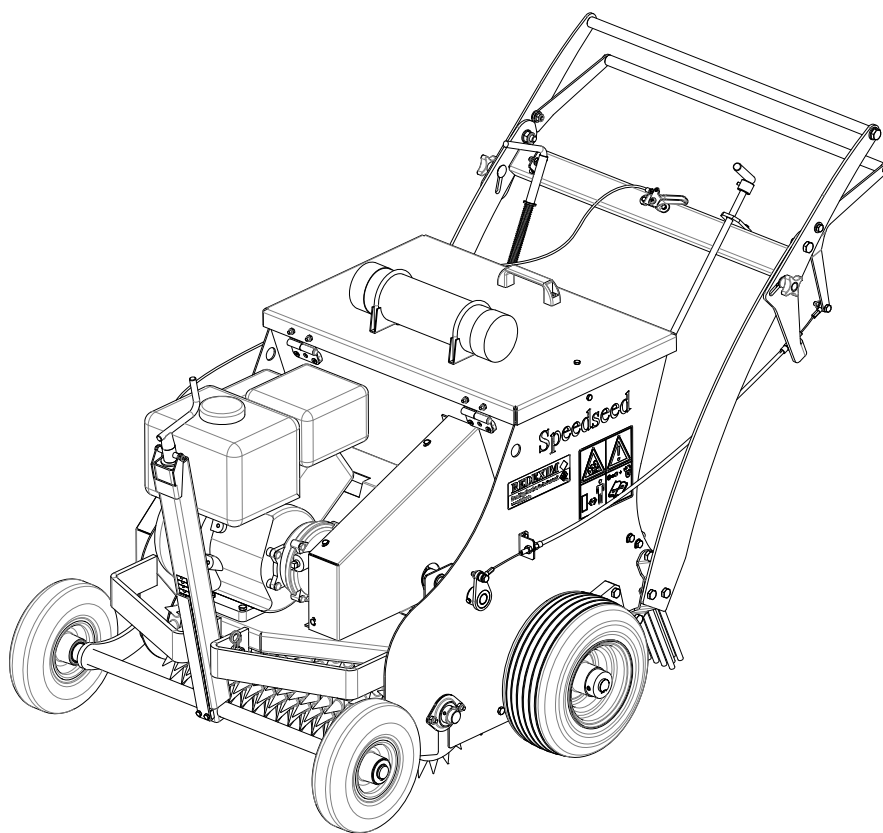
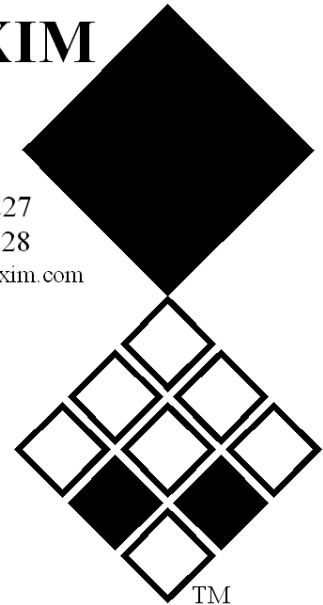

ATTENZIONE:



**PER UN USO SICURO DELLA MACCHINA E PER OTTENERE I MIGLIORI RISULTATI,
LEGGERE ATTENTAMENTE IL MANUALE DELL'UTENTE PRIMA DI PROCEDERE
ALL'USO DELLA SPEEDSEED WALK BEHIND.**

1703 Italiano 924.060.030

PREFAZIONE

Congratulazioni per l'acquisto della Speedseed Walk Behind. Per un uso sicuro e duraturo della Speedseed Walk Behind, leggere (o fare leggere) e comprendere il presente manuale. Non si può lavorare con questa macchina senza essere a conoscenza del contenuto di questo documento.

Alla pagina seguente verranno presentate dapprima le istruzioni generali di sicurezza. Ogni utente deve conoscerle e applicarle. In seguito viene riportata una scheda di registrazione, da rispedire per il disbrigo di eventuali reclami.

Nel presente manuale vengono fornite numerose istruzioni, numerate in ordine successivo. Le istruzioni devono essere eseguite nell'ordine presentato. Se viene usato , si fa riferimento a istruzioni di sicurezza. Se viene usato , si fa riferimento a un consiglio o a una nota.

Tutte le informazioni e specifiche tecniche sono recenti al momento della pubblicazione del presente documento. Le specifiche del progetto possono essere modificate senza preavviso.

Questo documento è una traduzione del manuale originale.
Il manuale originale (in lingua olandese) verrà fornito su richiesta.

DISPOSIZIONI DI GARANZIA

QUESTA SPEEDSEED WALK BEHIND VIENE FORNITA CON UNA GARANZIA CONTRO DIFETTI DEI MATERIALI.

LA GARANZIA HA VALIDITÀ DI DODICI MESI DALLA DATA D'ACQUISTO.

LA GARANZIA DELLA SPEEDSEED BEHIND VIENE DISCIPLINATA DALLE DISPOSIZIONI ELENcate NEL DOCUMENTO *GENERAL CONDITIONS FOR SUPPLY OF PLANT AND MACHINERY FOR EXPORT, NUMBER 188*, PUBBLICATO SOTTO GLI AUSPICI DELLA COMMISSIONE ECONOMICA PER L'EUROPA DELLE NAZIONI UNITE.

SCHEDA DI REGISTRAZIONE

Per propria informazione, compilare la tabella sottostante:

Numero di serie della macchina	
Nome del concessionario	
Data d'acquisto	
Osservazioni	

! DISPOSIZIONI DI SICUREZZA !

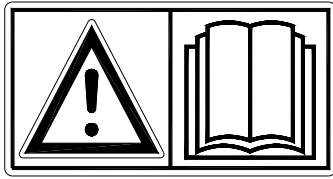

Fig. 1

La Speedseed Walk Behind è stata progettata per un uso sicuro. A tale scopo si devono seguire alla lettera le istruzioni di sicurezza contenute nel presente manuale.

Leggere e comprendere (fig. 1) il manuale prima di iniziare a usare la Speedseed Walk Behind. Se la macchina non viene utilizzata come descritto nel manuale, vi può essere un pericolo di lesione e/o danno alla Speedseed Walk Behind.

- (1) La Speedseed Walk Behind è intesa unicamente per la lavorazione di manti d'erba o aree dove dovrebbe crescere l'erba.

Qualsiasi altro uso viene considerato improprio. Il produttore declina ogni responsabilità per danni conseguenti; l'utente è responsabile per tutti i rischi che possono presentarsi durante il lavoro.

Con uso esperto s'intende anche l'osservanza delle istruzioni fornite dal produttore relativamente all'uso, alla manutenzione e alla riparazione.

Prima di usare la macchina Speedseed Walk Behind ispezionare l'area da lavorare.

Eliminare eventuali ostacoli ed evitare le discontinuità.

- (2) La Speedseed Walk Behind è stata fabbricata per un uso sicuro e secondo le ultime innovazioni tecniche.

Se la macchina viene utilizzata, revisionata o riparata da una persona inesperta, vi può essere un pericolo di lesioni sia per l'utente che per altre persone. **Evitare questa situazione!**

- (3) Tutte le persone incaricate dal proprietario del controllo, della manutenzione o della riparazione della Speedseed Walk Behind, devono leggere attentamente e comprendere il manuale dell'operatore, in particolare il capitolo **Istruzioni di sicurezza**.

L'utente è responsabile per la **sicurezza della combinazione Speedseed Walk Behind, che deve essere collaudata accuratamente** in termini di rumore, sicurezza, rischio e praticità. Devono anche essere redatte le istruzioni per l'utente.

- (4) Prima di iniziare a usare la Speedseed, l'utente è **tenuto** a controllare la macchina per **accertarsi di eventuali danni e difetti visibili**. Evitare di apportare alla Speedseed Walk Behind modifiche (compreso il funzionamento) che possono influire negativamente sulla sicurezza. In generale, non è permesso apportare modifiche o aggiunte alla Speedseed Walk Behind (ad eccezione di quelle approvate dal produttore) per motivi di sicurezza.

In caso di **modifiche** alla Speedseed Walk Behind l'attuale contrassegno CE perde la propria validità e colui che ha apportato le modifiche è tenuto a richiedere un nuovo **contrassegno CE**.

Prima della messa in funzione controllare che non vi siano componenti allentati, come bulloni e dadi.

Se presenti, controllare periodicamente i tubi flessibili idraulici e sostituirli quando sono danneggiati o presentano segni di usura. I tubi di sostituzione devono essere conformi alle specifiche tecniche del produttore.

Prima di procedere con eventuali lavori, si deve **sempre** togliere la pressione dall'impianto idraulico (se presente).

Non usare **MAI** la Speedseed Walk Behind se mancano coperchi di protezione o adesivi di sicurezza.

Non sdraiarsi **MAI** sotto la Speedseed Walk Behind. Se necessario, inclinare la macchina.

Durante i lavori di manutenzione, regolazione e riparazione, bloccare la Speedseed Walk Behind per evitare che si abbassi/si sposti/scivoli.

Durante i lavori di manutenzione, regolazione e regolazione, **spegnere sempre il motore e, se presente, togliere la chiavetta d'accensione dal contatto** (Fig.2)

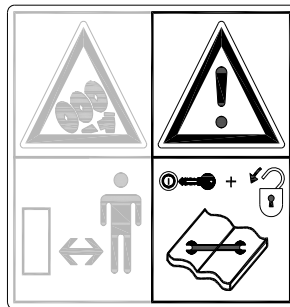

Fig. 2

Per la manutenzione o la riparazione usare esclusivamente componenti originali Speedseed Walk Behind, che garantiscono la sicurezza della macchina e dell'utente.

I lavori di riparazione della Speedseed Walk Behind devono essere eseguiti unicamente da tecnici autorizzati.

Tenere un elenco delle riparazioni.

- (5) Oltre alle indicazioni contenute nel presente manuale, si devono seguire anche le disposizioni vigenti in materia di sicurezza generale e sul lavoro.

Se si usa la macchina su una strada pubblica, si devono seguire anche le regole del codice stradale.

È vietato trasportare persone!

Non usare la Speedseed Walk Behind in condizioni di poca luce, in caso di forte pioggia, tempesta o rampe con un'inclinazione superiore ai 20 gradi.

- (6) Prima dell'inizio dei lavori, tutte le persone che useranno la Speedseed Walk Behind devono conoscere le diverse funzioni della macchina e i relativi elementi di controllo.

Prima di iniziare a lavorare, controllare di avere una buona visibilità sia da vicino che da lontano.

Su entrambi i lati della Speedseed Walk Behind, sul pannello laterale e sul cofano (Fig. 6) sono stati apportati adesivi di sicurezza (fig. 3, 4, 5) con significati conformi. Gli adesivi devono essere sempre ben visibili e leggibili e, se danneggiati, devono essere sostituiti.

Durante il lavoro, **nell'area di pericolo** della Speedseed Walk Behind **NON vi devono essere persone presenti**, perché vi è un rischio di lesioni fisiche provocate dai componenti in movimento (Fig. 3).

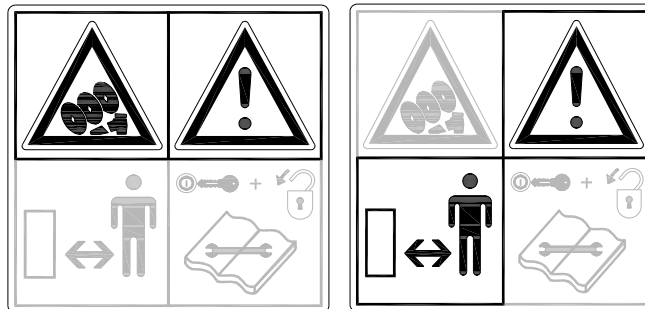

fig.3

fig.4

Mantenere la distanza minima di sicurezza di 4 metri

Indossare abiti da lavoro adeguati. Indossare scarpe robuste con puntale rinforzato, pantaloni lunghi. I capelli lunghi devono essere raccolti e non si devono indossare capi d'abbigliamento larghi.

Utilizzare i giusti dispositivi di protezione personale conformi alle norme di sicurezza generale e sul lavoro.



Fig. 5

Durante l'uso della macchina utilizzare dispositivi certificati per la protezione dell'udito. (Fig. 5)

- (7) Posizione degli adesivi di sicurezza. (Fig. 6)

921.280.402

900.280.402

911.340.410

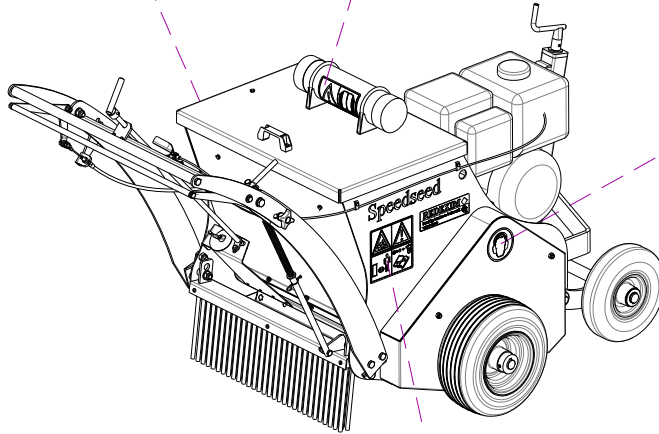

921.280.402

Fig. 6

INDICE

PREFAZIONE	2
DISPOSIZIONI DI GARANZIA	2
SCHEDA DI REGISTRAZIONE	2
! DISPOSIZIONI DI SICUREZZA !	3
1.0 DATI TECNICI	8
2.0 DESCRIZIONE GENERALE	9
3.0 PRIMA INSTALLAZIONE, TOGLIERE LA MACCHINA DAL PALLET	9
4.0 REGOLAZIONE DELLA PROFONDITÀ DI LAVORO DEL RULLO DENTATO	10
5.0 REGOLAZIONE DEL DOSAGGIO DI SEMINA.....	11
6.0 TRASPORTO DELLA SPEEDSEED WALK BEHIND	12
7.0 OSSERVAZIONI GENERALI PER L'USO DELLA SPEEDSEED WB	12
8.0 USO DELLA SPEEDSEED WALK BEHIND.....	12
9.0 PROCEDURA DI AVVIO/ARRESTO.....	13
10.0 ANALISI DEI PROBLEMI	15
11.0 DICHIARAZIONE UE	15
12.0 MANUTENZIONE.....	16
12.1 REGOLAZIONE DELLA TENSIONE DELLA CATENA.....	17

1.0 DATI TECNICI

Modello	Speedseed Walk Behind
Ampiezza di lavoro	600 mm
Profondità di lavoro	5 mm - 20 mm
Velocità di semina	Max. 5 Km/h
Peso	210 Kg
Distanza fori di semina	Quadrato 30 mm
Numero di fori per metro quadrato	990
Motore	Briggs and Stratton 6.5 HP
Asse posteriore	Asse differenziale
Contenuto del contenitore di semina	75 litri
Capacità massima (teoretica alla velocità max. 5 Km/h e passaggio unico).	3000 m ²
Densità di semina per 100m ²	Semi fini: 0,2 -2,8 Kg Semi grossi: 0,2 – 4 Kg
Dimensioni di trasporto	Lung x Larg x Alt 1650 x 1100 x 1000 mm
Olio per il motore	SAE 30
Pressione delle gomme	1 – 2 Bar
Componenti standard	Manuale Vassoio dei semi
Emissioni di rumore * Misura ponderato secondo ISO 4781 e EN 13684: 2004 + A3: 2010)	Dell'emissione ponderato livello di L_{pAd} di pressione sonora misurata in posizione di lavoro re. 20 Pa: 91 dB Incertezza K_{pA} : 2 dB
	Ponderata A livello di potenza sonora misurata in posizione di lavoro L_{wAd} re. 1pW: 99 dB Incertezza K_{WA} : 2 dB
Emissione di vibrazioni mano- braccio * (di misura secondo la norma EN 12069 e EN 13684: 2004 + A3: 2010)	Mano-braccio-Vibrazione a_{hv} : 1,4 m / s ² Incertezza K: 0,2 m / s ²

* Nota: valori di emissione sia per il suono e le vibrazioni sono determinati in condizioni di riferimento, come descritto nella norma EN 13684. In pratica l'emissione (o meglio: l'esposizione parziale) forse differente a causa di condizioni e circostanze specifiche. dati di emissione sono destinati principalmente per il confronto tra macchine diverse e possono essere utilizzati come indicazione per l'esposizione parziale, ma con validità limitata.

2.0 DESCRIZIONE GENERALE

La Speedseed Walk Behind è una macchina per la semina che viene utilizzata in tutte le applicazioni con tappeti erbosi fini. La macchina è munita di un rullo dentato e una spazzola sul retro della macchina.

3.0 PRIMA INSTALLAZIONE, TOGLIERE LA MACCHINA DAL PALLET

La Speedseed Walk Behind si trova orizzontale sul pallet (1), in parte smontata. Prima di togliere la macchina dal pallet, montare la staffa di comando (2), i cavi (3) e le barre di comando per la spazzola (4) e il passaggio dei semi (5). Consultare il manuale delle parti per il giusto montaggio.

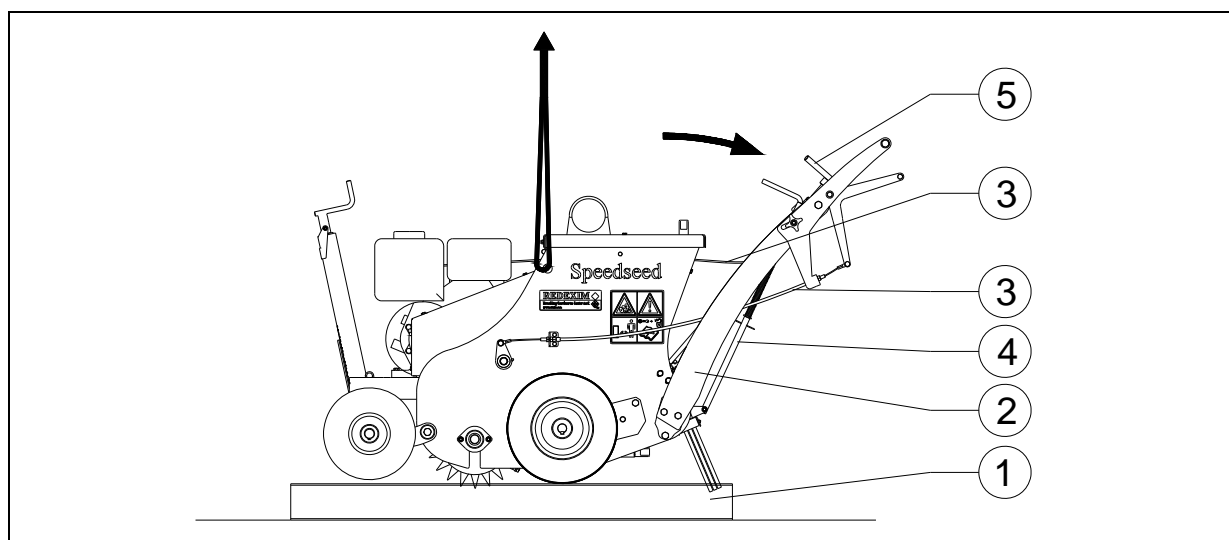

Fig.7

Per togliere il pallet e mettere la macchina sul terreno in posizione orizzontale, compiere le seguenti operazioni (si veda Fig.7):



!! NON SDRAIARSI MAI SOTTO LA MACCHINA !!

1. Fissare un cavo su entrambi i lati della macchina., nei fori appositi del telaio.



Assicurarsi che il cavo/la gru/il dispositivo di sollevamento possa sollevare un minimo di 400 kg.

2. Sollevare la macchina dal pallet (1).
3. Togliere il pallet (1) da sotto la macchina.
4. Abbassare la macchina lentamente e in modo controllato fino a che non tocca il suolo.



!! Attenzione: la macchina può spostarsi. Tenersi lontani !!

5. Controllare l'olio del motore. Se necessario, aggiungerne.
6. Riempire il serbatoio della benzina.



!! Assicurarsi che la Speedseed Walk Behind sia ben bloccata e che non possa muoversi !!

4.0 REGOLAZIONE DELLA PROFONDITÀ DI LAVORO DEL RULLO DENTATO

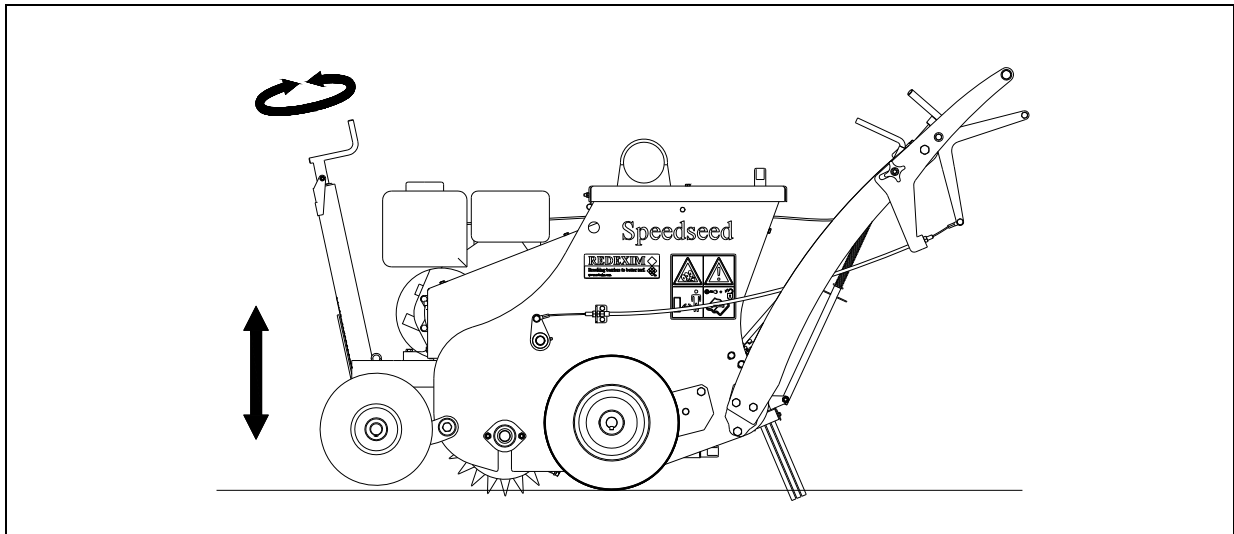

Fig.8

La profondità di lavoro del rullo dentato può essere regolata attraverso l'impostazione della parte anteriore della macchina; a tale proposito ruotare il mandrino.

Qui di seguito viene spiegata la procedura: (si veda la fig.8)

⚠ !! Assicurarsi che la Speedseed Walk Behind sia ben bloccata e che non possa muoversi !!

⚠ !! Prima di effettuare la regolazione spegnere la Speedseed Walk Behind !!

1. Sbloccare il mandrino.
2. Ruotare il mandrino (1) fino alla giusta impostazione.
3. Sbloccare il mandrino.

NON regolare mai la macchina in modo da danneggiare il terreno su cui si deve lavorare.

⚠ ! IMPORTANTE!

A macchina ferma, controllare la profondità di lavoro sul terreno da trattare prima di mettere in modo la macchina!

5.0 REGOLAZIONE DEL DOSAGGIO DI SEMINA

Il dosaggio di semina può essere regolato sul retro della macchina (si veda la fig.9).

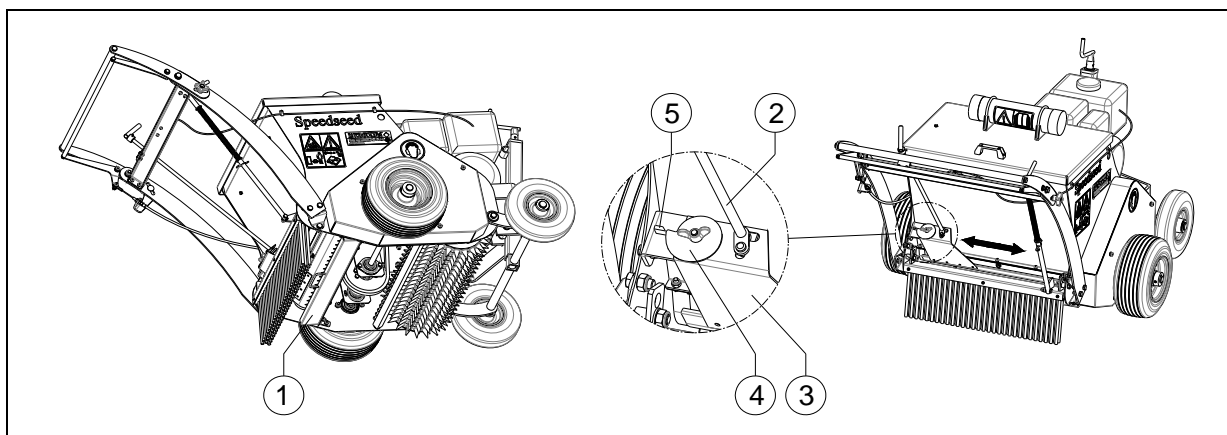

Fig.9

Per ottenere la giusta quantità di semi, compiere le seguenti operazioni: (si veda la fig.9)

⚠ !! Assicurarsi che la Speedseed Walk Behind sia ben bloccata e che non possa muoversi !!

⚠ !! Prima di effettuare la regolazione spegnere la Speedseed Walk Behind !!

1. Porre la slitta fornita a corredo (1) sotto l'apertura di uscita dei semi sotto la macchina.
2. Ruotare la leva (2) per spostare in avanti e indietro la piastra (3).
3. Svitare il dado alettato del disco dosatore (4).
4. Ruotare poi il disco dosatore (4) e impostare il valore desiderato secondo le indicazioni sul disco stesso (4).
5. Avvitare il dado alettato del disco dosatore (4).
6. Ruotare la leva (2) fino a che il disco dosatore non poggia completamente contro il fine corsa (5).
7. In seguito controllare la quantità di semi ottenuta. A tale proposito compiere la seguente operazione:
avanzare di 10 metri e poi fermare la macchina. Moltiplicare la quantità di semi dalla slitta (1) per 16,6, per calcolare la quantità per 100 m².

Se necessario, compiere di nuovo le operazioni su descritte per ottenere la giusta quantità di semi.

Nella tabella 1 viene data una linea guida per 100m².

Valore	Agrostis		Kentucky Bluegrass		Loglio	
	Kg/100m ²	Lbs/1000ft ²	Kg/100m ²	Lbs/1000ft ²	Kg/100m ²	Lbs/1000ft ²
0						
10						
20						
30						
40						
50						
60						
70						
80						

Tab.1

I dosaggi descritti nella tabella 1 possono essere leggermente diversi nella pratica, in base alle condizioni in cui vengono misurati/lavorati.

6.0 TRASPORTO DELLA SPEEDSEED WALK BEHIND

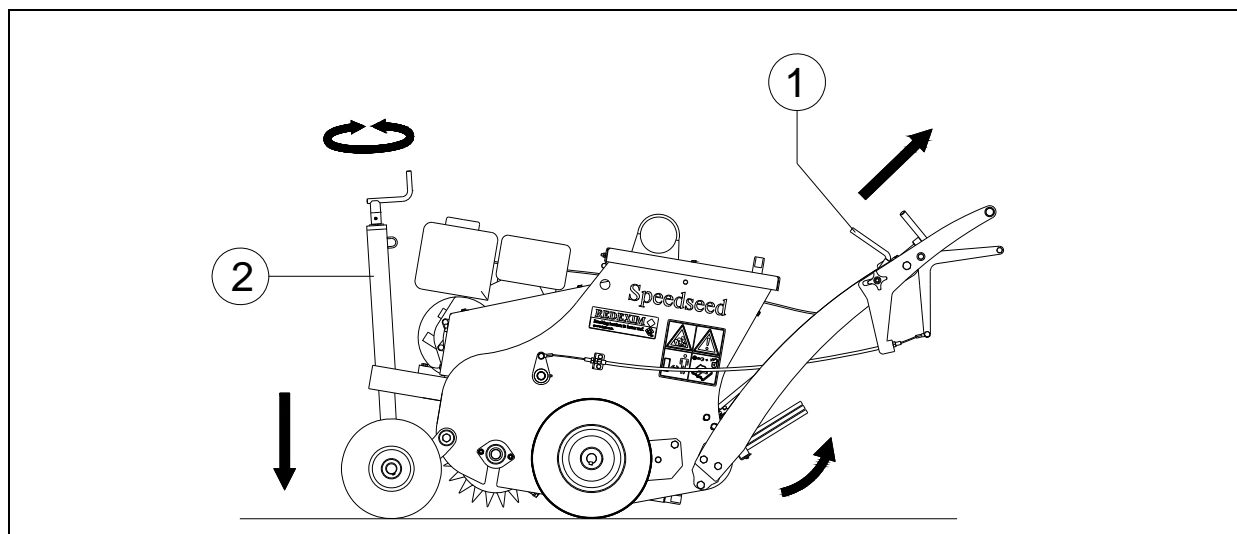

Fig.10

Per il trasporto della macchina, compiere le seguenti operazioni (si veda la fig.0):

⚠ !! Assicurarsi che la Speedseed Walk Behind sia ben bloccata e che non possa muoversi !!

⚠ !! Prima di effettuare la regolazione spegnere la Speedseed Walk Behind !!

8. Sollevare la leva (1) della spazzola sul retro della macchina, in modo che la spazzola si pieghi verso l'alto.
9. Ruotare il mandrino (2) sul lato anteriore della macchina, in modo da inclinarla all'indietro e in modo che il rullo dentato si stacchi dal terreno.

7.0 OSSERVAZIONI GENERALI PER L'USO DELLA SPEEDSEED WB

Qui di seguito seguono alcune osservazioni generali/alcuni consigli per l'uso della Speedseed Walk Behind.

- Su un campo si possono effettuare 2 o 3 passate nella stessa direzione, o in direzioni diverse, per una migliore densità di semina.
- Non fare curve strette.
- Se si tocca un oggetto duro presente nel terreno, gli elementi del rullo dentato possono danneggiarsi/scalfirsi. Provate a limare via le scalfiture o sostituire l'elemento dentato.

8.0 USO DELLA SPEEDSEED WALK BEHIND

Prima di usare la Speedseed Walk Behind su un punto, effettuare i seguenti controlli:

1. Vi sono oggetti sparsi sul campo? Rimuoverli prima di iniziare i lavori.
2. Vi sono rampe inclinate? L'inclinazione massima su cui si può lavorare con la macchina è di 20 gradi.

- Lavorare sempre procedendo dall'alto verso il basso.
3. Vi è il pericolo di oggetti in movimento, come per esempio palle, che possono distrarre il conducente? In caso affermativo **NON** usare la Speedseed Walk Behind.
 4. Vi sono oggetti rigidi nel terreno? In caso affermativo, usare la Speedseed Walk Behind con una bassa velocità della presa di forza e modificare la profondità di lavoro.
 5. Vi è pericolo di cedimento o scivolamento? In caso affermativo, rimandare il lavoro fino a che non vi sono condizioni di lavoro migliori.
 6. Se il terreno è bagnato, rimandare il lavoro fino a che non vi sono condizioni di lavoro migliori.
 7. Su un campo si possono effettuare diverse passate nella stessa direzione, o in direzioni diverse, per una migliore pulizia.

9.0 PROCEDURA DI AVVIO/ARRESTO

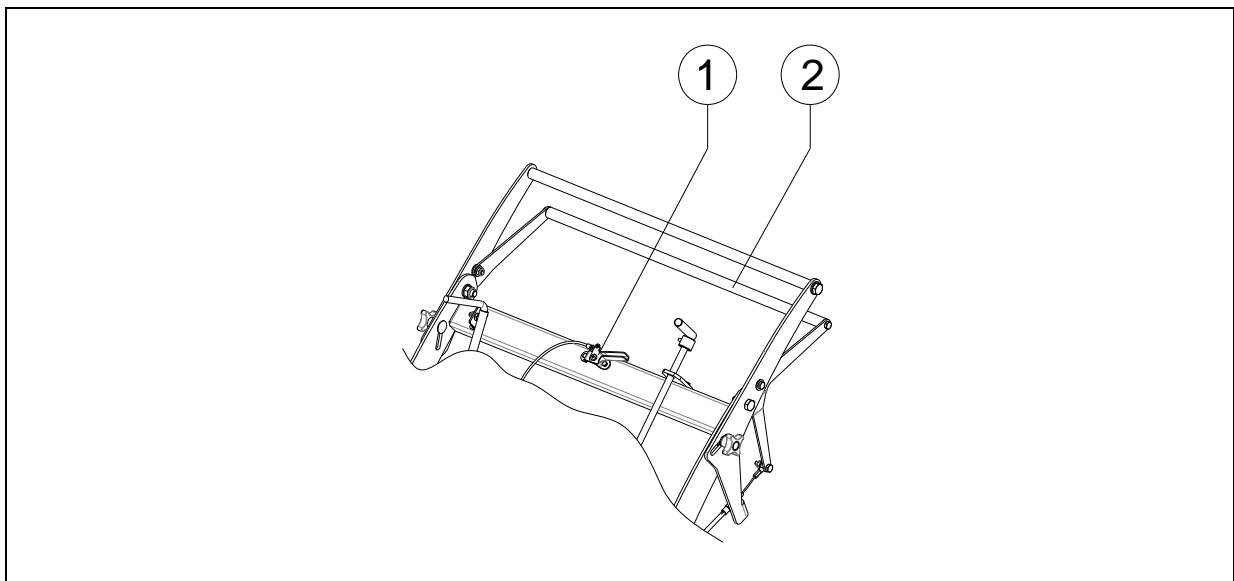

Fig.11

Prima di iniziare con la semina, si consiglia di effettuare i seguenti controlli:

⚠ !! Assicurarsi che la Speedseed Walk Behind sia ben bloccata e che non possa muoversi !!

⚠ !! Prima di effettuare una regolazione spegnere la Speedseed Walk Behind !!

- Controllare che gli elementi per la semina non siano danneggiati. Se necessario, sostituirli.
- Controllare il corretto funzionamento della trasmissione.
- Controllare la pressione delle gomme.

INIZIARE LA SEMINA

La procedura d'avvio è MOLTO importante. Se la procedura non viene svolta come descritto qui di seguito, la macchina può subire seri danni. Qui di seguito viene spiegata la procedura: (si veda la fig.1)

1. Mettere i semi nel contenitore.
2. Regolare la dose con l'apposita unità (si veda cap. 5.0).
3. Guidare l'auto al luogo dove si vuole iniziare.
4. Impostare la profondità di lavoro (si veda il capitolo 4.0).

 **!! Indossare i giusti dispositivi di protezione personale !!**

5. Accendere il motore a un basso regime di giri.
(Per la procedura di avvio del motore, fare riferimento al manuale accluso).
6. Mettere in movimento la macchina tirando la leva di guida (1) verso la maniglia.
7. Spingere la leva del gas (2) verso il basso, iniziare con una velocità di guida di circa 3 km.
8. Eventualmente aumentare la velocità spingendo ulteriormente verso il basso la leva del gas.

 **!! Lasciare determinare la velocità di guida alla macchina, non provare a trattenere o spingere la macchina, per evitare danni alla macchina stessa o al tappeto erboso !!**

INTERROMPERE LA SEMINA

1. Spingere la leva del gas (2) verso l'alto, ridurre la velocità di guida di circa 3 km.
2. Lasciare andare la leva di guida (5), la trasmissione viene interrotta e la macchina si ferma.
3. Tirare la leva del gas (2) completamente verso l'alto in modo che il motore continui a girare a un basso regime di giri.
4. Andare al luogo successivo e iniziare di nuovo le operazioni su descritte, o spegnere il motore.

 **!! È assolutamente necessario lavorare secondo le procedure su descritte !!**

10.0 ANALISI DEI PROBLEMI

Problema	Possibile causa	Soluzione
Fuoriuscita di semi dal contenitore.	Apertura d'uscita dei semi troppo grande. Perdita sul lato della piastra di regolazione.	Impostare di nuovo l'apertura d'uscita dei semi. Coprire con nastro adesivo/sigillare.
La macchina non va in profondità.	Terreno troppo duro. Troppe erbacce sullo strato superiore del campo. Peso insufficiente.	Aerare/innaffiare. Togliere il tappeto delle erbacce. Aggiungere peso.
Scricchiolii durante il funzionamento della macchina.	I cuscinetti sono consumati.	Sostituire i cuscinetti.
La macchina non avanza.	Le cinghie a V scivolano. Le cinghie a V sono bruciate. Guasto nella linea di trasmissione meccanica della macchina.	Tendere le cinghie a V e/o regolare il rullo di tensione. Sostituire le cinghie a V. Riparare /sostituire i componenti.

11.0 DICHIARAZIONE UE

Il prodotto:

SPEEDSEED WALK BEHIND CON IL NUMERO INDICATO SULLA MACCHINA E NEL PRESENTE MANUALE

a cui si riferisce la presente dichiarazione, è in conformità alle condizioni della Direttiva 2006/42/CE per le macchine e ai seguenti standard: NEN-EN-ISO 12100 : 2010 e NEN-EN-ISO 13857 : 2008.

Zeist, 27/12/2010



A.C. Bos
Manager Operations & Logistics
Redexim Holland

12.0 MANUTENZIONE

Intervallo	Punto di controllo / Punto d'ingrassaggio	Metodo
Per ogni messa in funzione	<ul style="list-style-type: none"> - Controllare che non vi siano bulloni / dadi allentati. - Presenza e leggibilità degli adesivi di sicurezza. (Fig. 6) 	<ul style="list-style-type: none"> - Avvitare i bulloni / dadi allentati secondo la giusta coppia di serraggio. - Sostituirli se non presenti o danneggiati.
Dopo le prime 20 ore di lavoro (macchina nuova o riparata)	<ul style="list-style-type: none"> - Controllare i cuscinetti a rullo e la linea di trasmissione. - Controllare che non vi siano bulloni / dadi allentati. - Controllare la tensione della catena. 	<ul style="list-style-type: none"> - Se necessario, sostituirle. - Avvitare i bulloni / dadi allentati secondo la giusta coppia di serraggio. - Se necessario, correggere la tensione della catena (vedi cap. 12.1)
Dopo ogni 100 ore di lavoro oppure ogni anno	<ul style="list-style-type: none"> - Controllare i cuscinetti a rullo e la linea di trasmissione. - Controllare che non vi siano bulloni / dadi allentati. - Controllare la tensione della catena nella linea di trasmissione. - Controllare l'usura delle cinghie a V. - Controllare l'usura della spazzola. - Lubrificare la catena di trasmissione. 	<ul style="list-style-type: none"> - Se necessario, sostituire i componenti consumati. - Avvitare i bulloni / dadi allentati secondo la giusta coppia di serraggio. - Correggere la tensione della catena. Oppure, se necessario, sostituirla. Oppure, se necessario, sostituirle. - Se necessario, sostituire la spazzola. - Usare un lubrificante per catena universale.



Per la manutenzione del motore, fare riferimento al manuale del motore fornito.

12.1 REGOLAZIONE DELLA TENSIONE DELLA CATENA

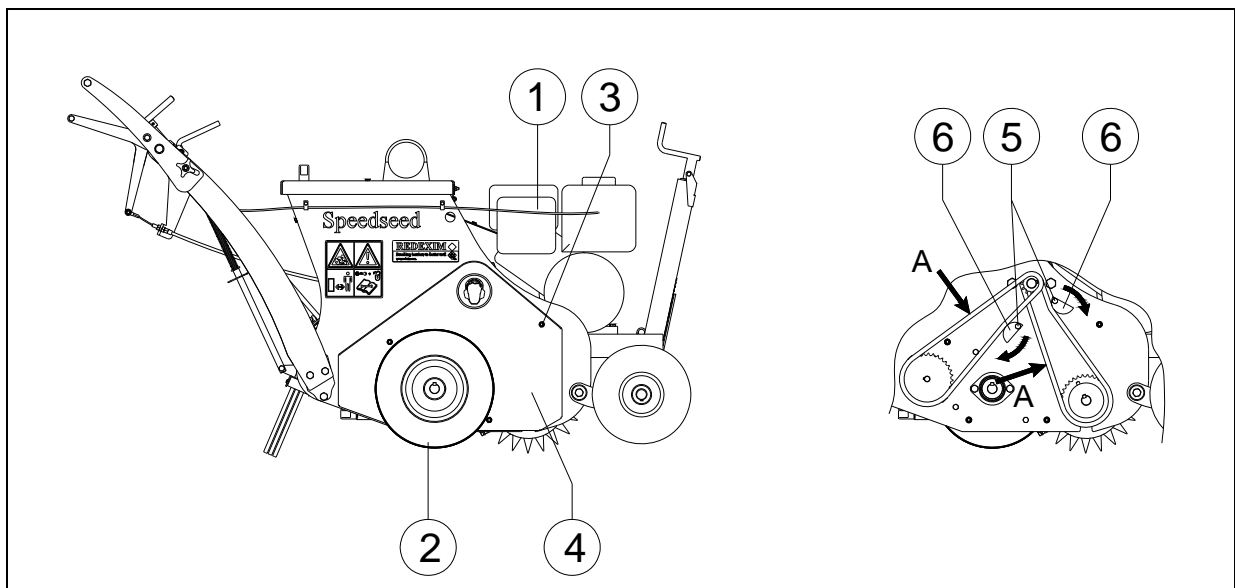

Fig.12

La macchina Speedseed Walk Behind è completa di blocchi di tensione regolabili che tengono tese le cinghie a V.

Man mano che la macchina viene usata, la linea di trasmissione si consuma. Può capitare che la catena si allenti troppo e inizi a muoversi. In tal caso, si deve tenderla.

La regolazione dei blocchi di tensione avviene nel seguente modo (si veda la fig 12):

⚠ !! Assicurarsi che la Speedseed Walk Behind sia ben bloccata e che non possa muoversi !!

⚠ !! Prima di effettuare la regolazione spegnere la Speedseed Walk Behind !!

1. Smontare la ruota (2).
2. Togliere tutti i dadi (3) e il coperchio di sicurezza (4).
3. Allentare leggermente il bullone (5) in modo che la tensione venga leggermente allentata.
4. Regolare il blocco di tensione (6) fino ad ottenere la giusta regolazione.
5. Controllare la tensione della catena tirando il punto A. Il gioco deve essere di 10-20 mm.
6. Avvitare il bullone (5).
7. Riposizionare il coperchio di sicurezza (4) e montare tutti i dadi (3).
8. Rimontare la ruota (2).